



METAL X METAL



VET

Descrição / Características

Válvula de bloqueio de fluxo Classe 800, indicada para utilização em diversos líquidos, gases e vapores em ampla faixa de temperatura e pressão conforme norma ISO 17292.

Construção tripartida (um corpo e duas tampas), facilitando a manutenção sem a necessidade de desconectar as extremidades da linha.

Haste à prova de expulsão.

Acionamento manual por alavanca com ou sem trava para cadeado ou lacre, disponível também com acionamento por atuador pneumático, elétrico ou caixa de redução.

Disponível na construção Fire Safe.

Disponível com vedação metal x metal para uso em temperaturas de até 400°C.

Normas de Referência

Construção: ISO 17292 | API 608
NBR 15827 (Sob Consulta)

Testes: API 598 | ISO 5208
ISO 10497 | API 607 (Fire Safe)

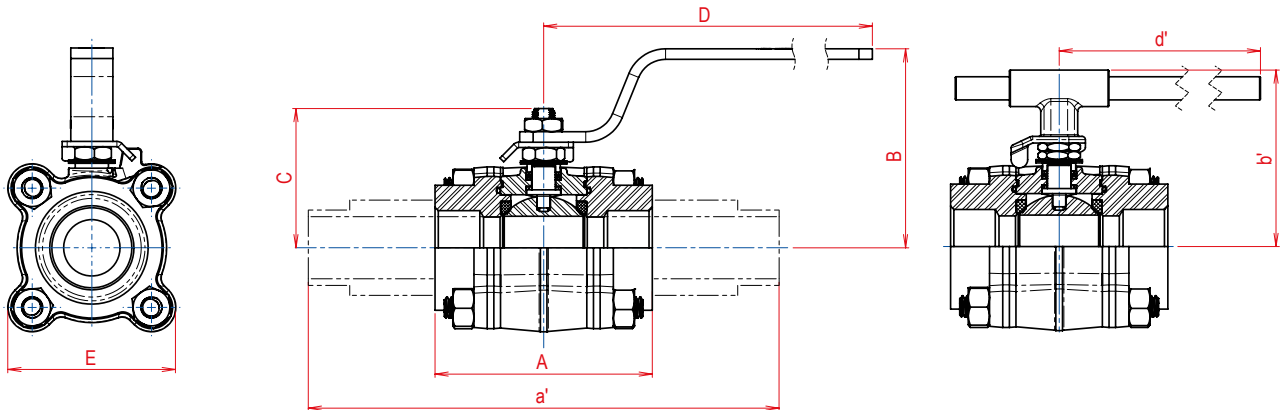

TIPOS DE CONEXÕES

ENCAIXE DE SOLDADA SW

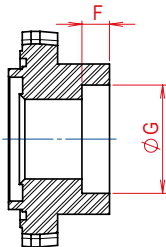

PONTA P/ SOLDA DE TOPO

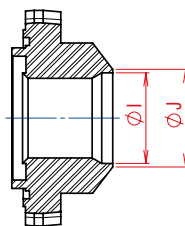

ROSCA BSP OU NPT

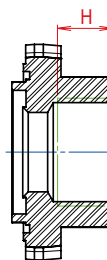

NIPLE ESTENDIDO (Face Plana)

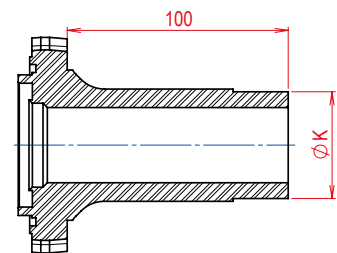

VÁLVULA DE ESFERA TRIPARTIDA PASSAGEM REDUZIDA (PR)																		
BITOLA		PASS.	A*	a'	B	b'	C	D	d'	E	F	G	H	I	J	K	PESO kg	Coeficiente de Fluxo Kv (m³/h)
POL.	DN																	
3/4"	20	12,5	77,5	-	52,6	79,0	46,5	125,0	225,0	56,0	12,5	27,4	14,5	21,0	24,2	-	0,910	9,8
1"	25	17,4	91,0	-	83,2	92,0	59,0	165,0	225,0	65,0	12,5	34,1	17,0	26,7	29,9	-	1,390	18,7
1.1/4"	32	25,4	111,0	-	86,0	95,6	63,2	165,0	225,0	76,0	12,5	42,9	21,0	35,1	38,3	-	1,960	42,0
2"	50	38,0	131,5	-	120,5	106,5	84,0	255,0	225,0	101,0	16,0	61,4	25,0	52,5	55,7	-	4,640	107,0
2.1/2"	65	50,8	163,0	-	137,5	144,0	106,0	270,0	415,0	162,0	16,0	74,1	28,0	62,7	73,8	-	16,483	185,0

VÁLVULA DE ESFERA TRIPARTIDA PASSAGEM PLENA (PP)																		
BITOLA		PASS.	A*	a'	B	b'	C	D	d'	E	F	G	H	I	J	K	PESO kg	Coeficiente de Fluxo Kv (m³/h)
POL.	DN																	
1/4"	8	12,5	77,5	249,5	52,6	79,0	46,5	125,0	225,0	56,0	9,5	14,4	15,0	11,0	13,0	13,7	0,940	14,6
3/8"	10	12,5	77,5	249,5	52,6	79,0	46,5	125,0	225,0	56,0	9,5	17,8	16,0	12,6	15,8	17,2	0,930	14,6
1/2"	15	12,5	77,5	249,5	52,6	79,0	46,5	125,0	225,0	56,0	9,5	22,0	16,0	15,8	19,0	21,3	0,910	14,6
3/4"	20	17,4	91,0	256,0	83,2	92,0	59,0	165,0	225,0	65,0	12,5	27,4	17,0	21,0	24,2	26,7	1,480	27,8
1"	25	25,4	111,0	270,0	86,0	95,6	63,2	165,0	225,0	76,0	12,5	34,1	19,0	26,7	29,5	33,4	2,115	56,5
1.1/2"	40	38,0	131,5	284,5	120,5	106,5	84,0	255,0	225,0	101,0	12,5	49,0	25,0	41,0	44,2	48,3	5,050	161,0
2"	50	50,8	163,0	314,0	137,5	144,0	106,0	270,0	415,0	162,0	16,0	61,4	28,0	52,5	55,7	60,3	16,933	278,0

A vazão apresentada em Kv (m³/h) corresponde a um diferencial de pressão (Δp) de 1 bar utilizando água como fluido de teste.

* Para conexão BW, medidas sob consulta.

www.bermo.com.br

Matriz
Blumenau
47 2123-4444
bermo@bermo.com.br

Filiais
Chapecó
49 3322-2177
bermocco@bermo.com.br

Curitiba
41 2111-4344
bermocwb@bermo.com.br

Joinville
47 3435-3635
bermojvl@bermo.com.br

Porto Alegre
51 3464-5159
bermopoa@bermo.com.br

Salvador
71 3512-4488
bermossa@bermo.com.br

São Paulo
11 2505-1500
bermosp@bermo.com.br