

Projeto

Válvula de Gaveta, em aço carbono fundido ASTM A216 Grau WCB, classe 300 Lbs; haste ascendente, com rosca trapezoidal externa e castelo aparafusado; volante fixo; extremidades flangeadas padrão ANSI B 16.5; face com ressalto; face a face padrão ANSI B 16.10; internos em aço inoxidável. Padrão construtivo ANSI B 16.34

PRESSÃO DE SERVIÇO: 300 lb/pol²

TESTE HIDROSTÁTICO:

Corpo: 1125 lb/pol²

Sede: 815 lb/pol²

Aço Carbono (V. Inox)

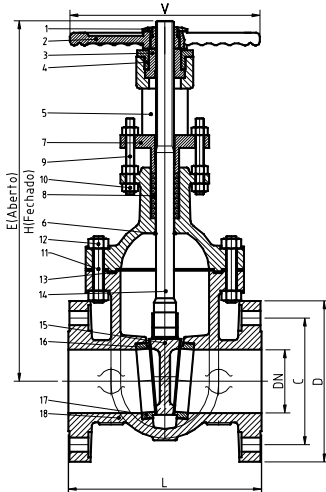

Nº	Componente	Material
1	Porca do Volante	Fofo Nodular ASTM A-536
2	Volante	Fofo Nodular ASTM A-536
3	Porca de manobra	Bronze ASTM B 62
4	Guia da porca de manobra	Aço carbono
5	Castelo	ASTM A 216 Gr.WCB
6	Contra vedação	Solda AWS E 410
7	Preme gaxeta	ASTM A 216 Gr.WCB
8	Gaxeta	Amianto com PTFE
9	Prisioneiro do preme	ASTM A 193 B7
10	Porca do preme	ASTM A 194-2H
11	Prisioneiro fixação tampa	ASTM A 193 B7
12	Porca de fixação tampa	ASTM A 194 2H
13	Junta do corpo	Junta espirotática
14	Haste	Aço inóx AISI 410
15	Gaveta	Aço carbono A 216
16	Anel da gaveta	ASTM A 351 Gr.CF8M
17	Anel do corpo	ASTM A 351 Gr.CF8M
18	Corpo	ASTM A 216 Gr.WCB

DN	L	H	E	V	D	C	F	NF	HASTE	MASSA
Pol	mm	mm	mm	mm	mm	mm	mm	---	Pol	kg
2	216	355	415	200	165,0	150,0	17,0	6	7/8	26
2½	241	370	440	200	190,5	163,0	17,0	8	7/8	32
3	283	436	524	250	209,6	168,3	22,0	8	1	56
4	305	583	690	300	254,0	200,0	22,2	8	1 1/8	80
6	403	756	916	400	317,5	269,9	22,2	12	1 1/4	156
8	418	917	1130	478	381,0	330,0	25,4	12	1 1/2	229
10	457	1127	1397	460	444,5	387,4	28,6	16	1 5/8	375

Obs.: NF = Número de Furos

www.bermo.com.br

Matriz
Blumenau-SC
47 2123-4444
bermo@bermo.com.br

Filiais
Chapecó-SC
49 3322-2177
bermocco@bermo.com.br

Curitiba-PR
41 2111-4344
bermocwb@bermo.com.br

Joinville-SC
47 3435-3635
bermojvl@bermo.com.br

Porto Alegre-RS
51 3464-5159
bermopoa@bermo.com.br

Salvador-BA
71 3512-4488
bermossa@bermo.com.br

São Paulo-SP
11 2505-1500
bermosp@bermo.com.br