

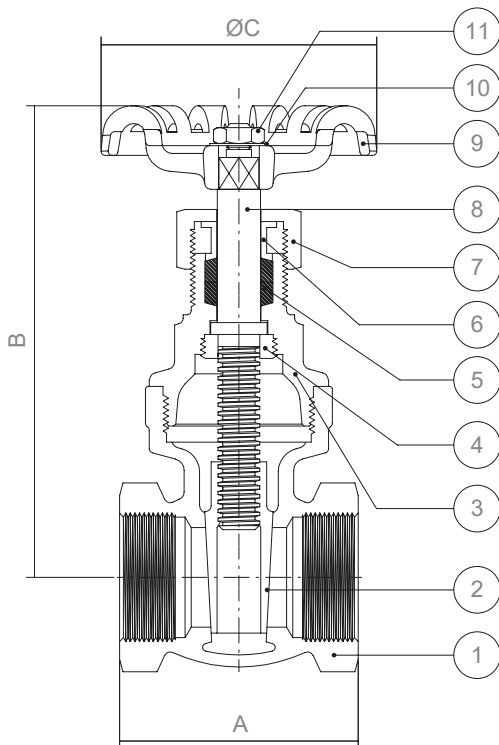

PN 20

DN 15 → 100



MEDIDAS sizes medidas		DIMENSÕES dimensions dimensiones		
NPS*	DN**	A	B	ØC
1/2"	15	57	91	50
3/4"	20	61	97	60
1	25	66	120	70
1 1/4"	32	70	128	70
1 1/2"	40	75	141	83
2"	50	83	175	93
2 1/2"	65	92	197	122
3"	80	106	219	132
4"	100	124	286	167

CONDIÇÕES DE TRABALHO working conditions condiciones de trabajo		
VAPOR SATURADO saturated steam vapor saturado	150 PSI (10 BAR)	SEM CHOQUE non shock sin choque
ÁGUA, ÓLEO water, oil agua, aceite	300 PSI (20 BAR)	

\* NPS = Tamanho nominal da tubulação  
Nominal pipe size  
Tamaño nominal de la tubería

\*\* DN = Diâmetro nominal  
Nominal diameter  
Diámetro nominal

POS.	DENOMINAÇÃO designation designación	MATERIAL material materiales	ABNT	ASTM
01	Corpo body cuerpo	Bronze bronce bronce	6314/ C83600	B-62/ C83600
02	Cunha sólida solid wedge cuña sólida	Bronze bronce bronce	6314/ C83600	B-62/ C83600
03	Tampa bonnet bonete	Bronze bronce bronce	6314/ C83600	B-62/ C83600
04	Arruela de trava locking washer arandela de seguridad	Latão brass latón	6188/ C37700	B-124/ C37700
05	Gaxeta packing empaqué	PTFE	-	-
06	Preme gaxeta packing gland prensa empaqué	Latão brass latón	6188/ C37700	B-124/ C37700
07	Porca gaxeta packing nut tuerca prensa empaqué	Bronze bronce bronce	6314/ C83600	B-62/ C83600
08	Haste stem vástago	Latão brass latón	6188 C37700	B-124/ C37700
09	Volante handwheel volante	1/2" a 2"	Poliâmida polyamide poliâmida	-
		2 1/2" a 4"	Alumínio aluminum aluminio	B-85 S 12 A
10	Arruela de identificação identification plate roldana de indentificación	Alumínio aluminum aluminio	-	-
11	Porca do volante handwheel nut tuerca del volante	Aço inox stainless steel acero inox	5601/ 304	A-276/ 304

Construção baseada na norma NBR 15055  
Construction in accordance with NBR 15055 standard  
Construcción de acuerdo con la norma NBR 15055

Extremidades de acordo com a norma ISO 7.1 (BSP) ou ANSI B 1.20.1 (NPT)  
Ends according to ISO (BSP) or ANSI B 1.20.1 (NPT) standard  
Extremos según la norma ISO 7.1 (BSP) o ANSI B 1.20.1 (NPT)

dimensões em milímetros  
dimensions in mm  
dimensiones en mm

[www.bermo.com.br](http://www.bermo.com.br)

**Matriz**  
Blumenau-SC  
47 2123-4444  
bermo@bermo.com.br

**Filiais**  
Chapecó-SC  
49 3322-2177  
bermocco@bermo.com.br

Curitiba-PR  
41 2111-4344  
bermocwb@bermo.com.br

Joinville-SC  
47 3435-3635  
bermojvl@bermo.com.br

Porto Alegre-RS  
51 3464-5159  
bermopoa@bermo.com.br

Salvador-BA  
71 3512-4488  
bermossa@bermo.com.br

São Paulo-SP  
11 2505-1500  
bermosp@bermo.com.br