

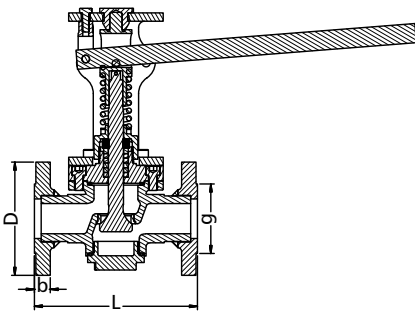

DF-40

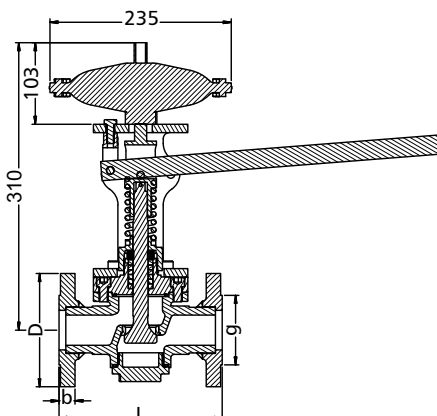

DFA-40



## Descrição

Válvula para descarga de lodos e resíduos que se formam no fundo de caldeiras ou equipamentos assemelhados. O acionamento pode ser manual por meio de alavanca (DF-40) ou por meio de atuador pneumático (DFA-40) em conjunto com um temporizador programador de abertura da válvula (intervalômetro).

## Aplicação

A extração periódica de lodos é de vital importância para o bom funcionamento e conservação de caldeiras, vasos pressurizados e equipamentos de mesma natureza.

O processo contínuo de vaporização e reposição de água implica na formação e concentração de impurezas. Para se evitar a incrustação de impurezas nas paredes dos equipamentos, são comumente adicionados produtos químicos à água que modificam a natureza das impurezas, dando origem a partículas que se depositam no fundo da caldeira sob a forma de lodo.

O acúmulo progressivo das incrustações pode provocar tensões térmicas capazes de rachar as paredes da caldeira ou trincar os rebites. Se esta camada atingir os tubos, as tensões podem ainda ser agravadas pela consequente retenção do calor, causando a sua destruição.

Para se evitar estes problemas de consequências nem sempre previsíveis, recomenda-se a extração periódica do lodo através de válvulas especialmente projetadas para uso no fundo das caldeiras.

## Pesos e Dimensões - DF(A) 40, DN 40/50

DN	40	40	40	50	50	50
FLANGE	ANSI 150	ANSI 300	DIN PN 16/40	ANSI 150	ANSI 300	DIN PN 16/40
L (mm)	216	216	216	216	216	216
D (mm)	127	155,6	150	152,4	165,1	165
b (mm)	17,5	20,6	18	19	22,2	20
Nº Furos	4	4	4	4	8	4
Peso Aprox. (kg)	16	18	18	17	19	19
PESO APROXIMADO ATUADOR (kg)				5,0		

## Limites de operação

Pressão: 21 bar  
Temperatura: 220°C  
Fluido de acionamento: ar comprimido seco, isento de pó e óleo com pressão de 5,0 bar

## Materiais

Corpo, Tampa e Castelo: Aço Carbono ASTM A 216 Gr. WCB  
Sede: Aço Inoxidável AISI 420  
Obturador: Aço Inoxidável AISI 420 - Endurecido  
Gaxeta: PTFE

## Conexões

Flanges: ANSI B 16.5 150 / 300 RF  
DIN PN 16/40

## Instalação

- 1 Tanto a caldeira, quanto a tubulação onde a válvula será instalada, deverão ser limpas e isentas de materiais sólidos (pedaços de eletrodos, carepas de solda, etc.);
- 2 Observar, na instalação, o sentido do fluxo indicado pela seta no corpo da válvula;
- 3 Para transformar a válvula DF-40 (manual) em DFA-40 (automática) é necessário apenas o acoplamento do atuador pneumático que é roscado. Não é necessário nenhum procedimento especial de fábrica.

## Capacidades de Vazão

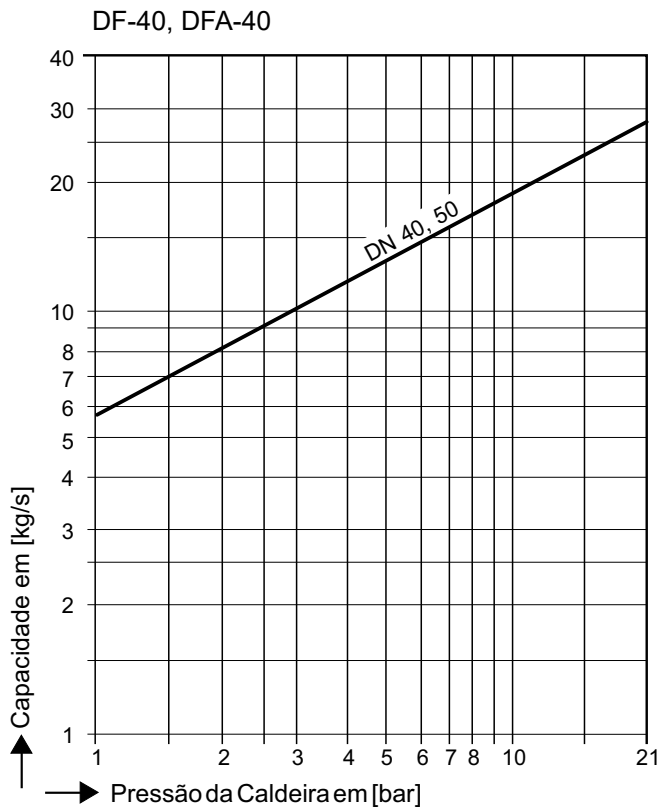

### Características

- Corpo e internos com projeto hidrodinâmico especial para rápida e eficiente drenagem do lodo acumulado no fundo de caldeiras;
- Materiais construtivos com dureza e resistência adequados para provocar a aceleração do arraste do lodo;
- A força de fechamento resulta da ação conjunta da força da mola da válvula e da própria pressão da caldeira, garantindo vedação estanque;
- A descarga de fundo de caldeiras é uma das aplicações mais difíceis da indústria, motivo pelo qual são válvulas especialmente projetadas para este tipo de aplicação;
- Corpo, castelo e tampas em aço carbono fundido;
- Internos em aço inoxidável AISI 420 endurecido;
- Vedação da haste por gaxetas de grafite pré-tensionadas por meio de molas prato;
- Superfícies de selagem do corpo e tampas de pequenas dimensões garantindo uma excelente vedação hermética e maior resistência a picos de pressão e golpes de aríete;
- Conexões ao processo por meio de flanges DIN PN 16/40 ou ASME/ANSI B16.5 Classes 150 ou 300;
- Diâmetros disponíveis: 1½" e 2" (DN40 e DN50).

### Manutenção

1. Engraxar periodicamente as peças móveis.
2. Peças sobressalentes recomendadas:

Descrição	Quantidade
Juntas do Corpo	02
Gaxetas	05
* Diafragma	01

\* Somente para modelo DFA-40

[www.bermo.com.br](http://www.bermo.com.br)

#### Matriz

Blumenau-SC  
47 2123-4444  
bermo@bermo.com.br

#### Filiais

Chapecó-SC  
49 3322-2177  
bermocco@bermo.com.br

Curitiba-PR  
41 2111-4344  
bermocwb@bermo.com.br

Joinville-SC  
47 3435-3635  
bermojvl@bermo.com.br

Porto Alegre-RS  
51 3464-5159  
bermopoa@bermo.com.br

Salvador-BA  
71 3512-4488  
bermossa@bermo.com.br

São Paulo-SP  
11 2505-1500  
bermosp@bermo.com.br