

Válvula de bloqueio com fole de selagem isenta de manutenção – sede metálica

ARI-FABA®-Plus -

Passagem reta, com flanges

- Aprovação DIN DVWG (EN-JS1049)
- EN ISO 15848-1 / TA-Luft
- TÜV teste n° TA 07 2016 C04
- TRB 801 Anexo II n° 45 (exceto EN-JL1040)

Ferro fundido cinzento
Ferro nodular
Aço fundido
Aço forjado
Aço inoxidável

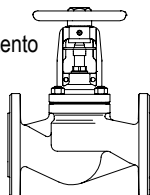

Fig. 046

Pág 2-4

ARI-FABA®-Plus -

Passagem reta, para solda de topo

- EN ISO 15848-1 / TA-Luft
- TÜV teste n° TA 07 2016 C04
- TRB 801 Anexo II n° 45

Aço forjado

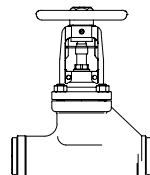

Fig. 040

Pág 5

ARI-FABA®-Plus -

Passagem reta, para solda de topo

- EN ISO 15848-1 / TA-Luft
- TÜV teste n° TA 07 2016 C04
- TRB 801 Anexo II n° 45

Aço fundido

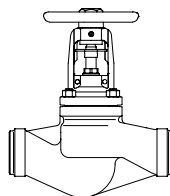

Fig. 040

Pág 6

ARI-FABA®-Plus -

Passagem "Y" com flanges

- EN ISO 15848-1 / TA-Luft
- TÜV teste n° TA 07 2016 C04
- TRB 801 Anexo II n° 45

Aço inoxidável

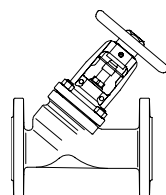

Fig. 069

Pág 7

ARI-FABA®-Plus -

Passagem "Y", para solda de topo

- EN ISO 15848-1 / TA-Luft
- TÜV teste n° TA 07 2016 C04
- TRB 801 Anexo II n° 45

Aço fundido
Aço inoxidável

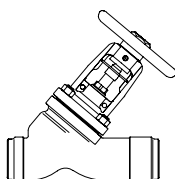

Fig. 066

Pág 8+9

ARI-FABA®-Plus -

Passagem angular, com flanges

- EN ISO 15848-1 / TA-Luft
- TÜV teste n° TA 07 2016 C04
- TRB 801 Anexo II n° 45 (exceto EN-JL1040)

Ferro fundido cinzento
Ferro nodular
Aço fundido

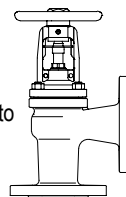

Fig. 047

Pág 10

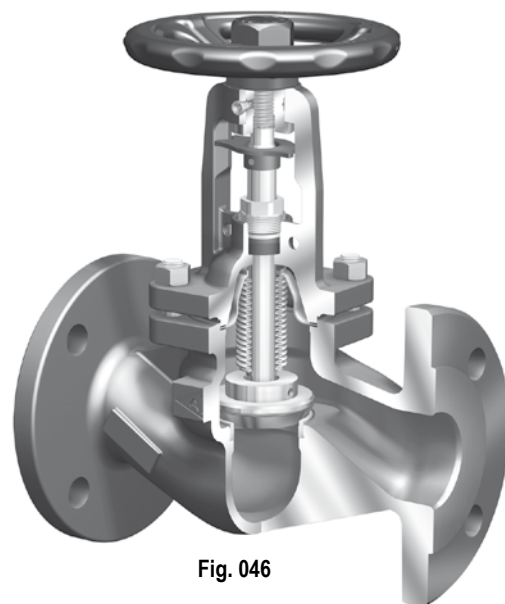

Fig. 046

Para versões ANSI, vide folha de dados "ARI-FABA®-Plus ANSI"

Características:

- Fole de selagem com parede dupla (padrão)
- Obturador com assentamento marginal
- Haste com rosca fina
- Niple de lubrificação plano
- Dispositivo de trava
- Variações de ferro fundido cinzento com castelo em ferro nodular (padrão)
- Castelo dissipador de calor
- Castelo otimizado para acessórios
- Selagem secundária: prensa-gaxeta
- Indicador de posição (padrão)
- Volante não ascendente
- Trava anti-rotação para cada diâmetro nominal
- Haste com rosca externa
- Haste com rosca endurecida

Válvula de bloqueio, passagem reta com flanges e fole de selagem (Ferro fundido cinzento, Ferro nodular, Aço fundido)

Figura-Nº	Pressão nominal	Material	Diâmetro nominal
12.046	PN16	EN-JL1040	DN15-300
22.046	PN16	EN-JS1049	DN15-350
	Test: • DIN DVGW-Reg. NG-4313AO 0772		
23.046	PN25	EN-JS1049	DN15-150
34.046	PN25	1.0619+N	DN200-400
35.046	PN40	1.0619+N	DN15-250

Teste: • EN ISO 15848-1 / TA - Luft TÜV-Test-No. TA 07 2016 C04

Normas consideradas • EN 13709 (1.0619+N)
• EN 13789 (EN-JL1040, EN-JS1049)

Tipo de obturador • Obturador padrão com assentamento marginal

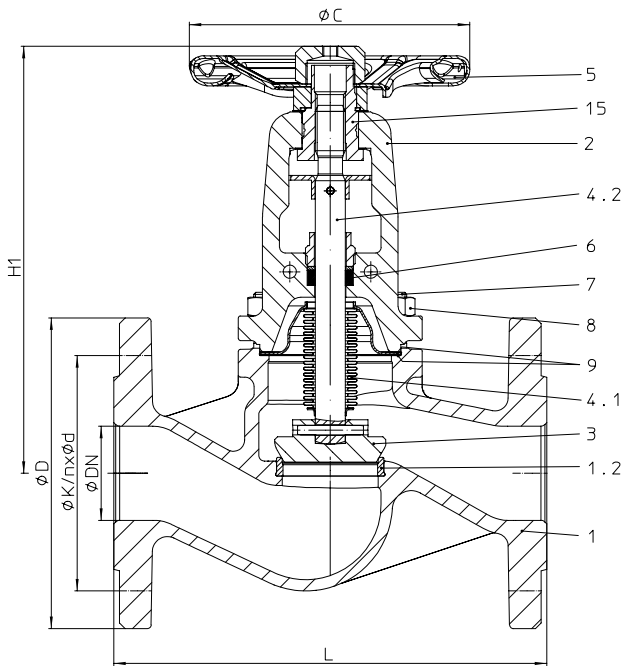
Com altas pressões diferenciais é necessário o uso de um obturador balanceado (vide página 12)

Componente		Fig. 12.046	Fig. 22. / 23.046	Fig. 34. / 35.046
1	Corpo	EN-JL1040, EN-GJL-250	EN-JS1049, EN-GJS-400-18U-LT	GP240GH+N, 1.0619+N
1.2	Sede	X20Cr13+QT, 1.4021+QT		≤DN50: X20Cr13+QT, 1.4021+QT / ≥DN65: G19 9 NbSi, 1.4551
2	Castelo	EN-JS1049, EN-GJS-400-18U-LT		GP240GH+N, 1.0619+N
3	Obturador	≤ DN200: X20Cr13+QT, 1.4021+QT (Endurecido) / ≥ DN250: P265GH, 1.0425 / Stellite 21		
4	Conjunto da haste	--		
4.1	Fole de selagem	X6CrNiMoTi17 12 2, 1.4571		
4.2	Haste	X20Cr13+QT, 1.4021+QT		
5	Volante manual	≤DN125: St (Proteção cataforética) / ≥DN150: EN-JL1040, EN-GJL-250 (Pintura epóxi)		
6	Anel de gaxeta	Grafite puro		
7	Porca hexagonal	5.6	--	
7	Prisioneiro	--	25CrMo4, 1.7218	
8	Porca hexagonal	--	C35E, 1.1181	
9	Junta	Grafite puro (CrNi laminado com grafite)		
15	Porca de inserto	11SMn30+C, 1.0715+C		
L Peças de reposição		*Sobressalentes		

DN	15	20	25	32	40	50	65	80	100	125	150	200	250	300	350	400
----	----	----	----	----	----	----	----	----	-----	-----	-----	-----	-----	-----	-----	-----

Dimensão face-a-face Série 1 conforme DIN EN 558																
L (mm)	130	150	160	180	200	230	290	310	350	400	480	600	730	850	980	1100

Dimensões		Vide página 14 para dimensões padrão dos flanges															
H1	(mm)	205	205	210	210	225	230	245	265	365	395	430	550	720	775	975	1015
ØC	PN16 (mm)	125	125	125	125	150	150	175	175	225	300	400	520	520	520	640	640
	PN25 (mm)	125	125	125	125	150	150	175	175	300	300	400	520	520	520	640	640
	PN40 (mm)	125	125	125	125	150	150	175	225	300	300	400	520	520	--	--	--
Curso	(mm)	6	6	8	8	13	13	16	20	25	32	40	50	70	80	90	100
Coefficiente Kvs	(m³/h)	5,3	7,2	12	16	28,5	43	75	105	170	270	405	675	1090	1460	2010	2640
Valor Zeta	--	2,9	4,9	4,3	6,5	5	5,4	5,1	5,9	5,5	5,3	4,9	5,6	5,2	6,1	5,9	5,9

Valor Zeta.....faixa de tolerância do coeficiente Kvs conforme VDI/VDE 2173

Pesos		(kg)	3,7	4,5	5,6	6,9	8,9	11	15,3	21,1	32,4	51,6	74	147	247	404	524	--
12. / 22. / 23.046	(kg)	--	--	--	--	--	--	--	--	--	--	--	--	168	268	395	629	865
34.046	(kg)	4,1	5,1	6,2	7,3	10,6	12,6	19,1	26,1	35	60,3	88	160	310	--	--	--	

Informação/restricção de regras técnicas precisam ser observadas!

Manuais de operação e instalação podem ser baixados do site www.ari-armaturen.com

As válvulas ARI em EN-JL-1040 não são permitidas para operação de sistemas de acordo com a TRD110

É disponível uma permissão de produção conforme TRB 801 n°45 (Conforme a TRB 801 n° 45 o EN-JL-1040 não é permitido)

O engenheiro projetista da planta ou sistema é o responsável pela seleção da válvula correta

Resistência e adequação devem ser verificadas (contate o fabricante para maiores informações, verifique a descrição geral do produto e lista de resistência)

Válvula de bloqueio, passagem reta com flanges e fole de selagem (Aço inoxidável)

Figura-Nº	Pressão nominal	Material	Diâmetro nominal
52.046	PN16	1.4408	DN15-250
62.046	PN16	1.4408 Body / 1.0619+N Cover	DN15-250
54.046	PN25	1.4408	DN200-250
64.046	PN25	1.4408 Body / 1.0619+N Cover	DN200-250
55.046	PN40	1.4408	DN15-150
65.046	PN40	1.4408 Body / 1.0619+N Cover	DN15-150

Teste: • EN ISO 15848-1 / TA - Luft TÜV-Test-No. TA 07 2016 C04

Normas consideradas • EN 13709 (1.0619+N, 1.4408)

Tipo de obturador • Obturador padrão com assentamento marginal

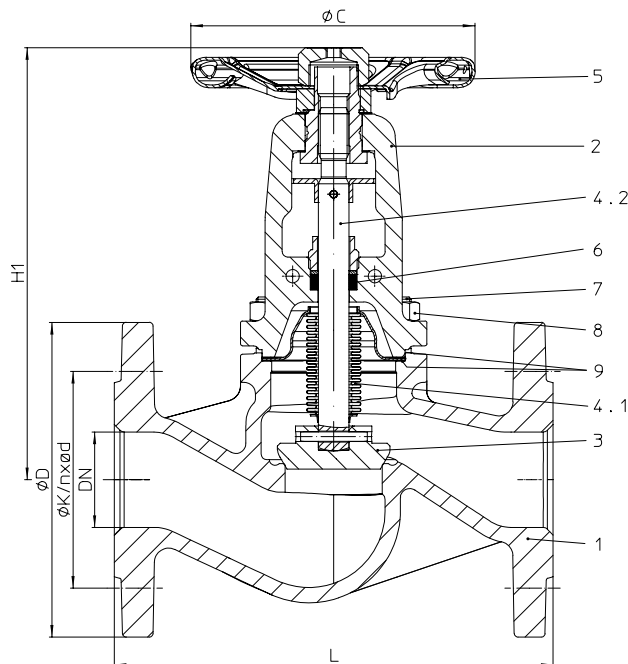
Com altas pressões diferenciais é necessário o uso de um obturador balanceado (vide página 12)

Componente				
Posição	Sp.p.*	Descrição	Fig. 52. / 54. / 55.046	Fig. 62. / 64. / 65.046
1		Corpo	GX5CrNiMo19-11-2, 1.4408	
2		Castelo	GX5CrNiMo19-11-2, 1.4408	GP240GH+N, 1.0619+N
3	x	Obturador	X6CrNiMoTi17 12 2, 1.4571	
4		Conjunto da haste	--	
4.1	x	Fole de selagem	X6CrNiMoTi17 12 2, 1.4571	
4.2		Haste	X6CrNiMoTi17 12 2, 1.4571	
5	x	Volante manual	≤DN125: St (Proteção cataforética) / ≥DN150: EN-JL1040, EN-GJL-250 (Pintura epóxi)	
6		Anel de gaxeta	Grafite puro	
7		Porca hexagonal	--	--
7		Prisioneiro	A4-70	25CrMo4, 1.7218
8		Porca hexagonal	A4	C35E, 1.1181
9	x	Junta	Grafite puro (CrNi laminado com grafite)	
L		Peças de reposição	*Sobressalentes	

DN	15	20	25	32	40	50	65	80	100	125	150	200	250
----	----	----	----	----	----	----	----	----	-----	-----	-----	-----	-----

Dimensão face-a-face Série 1 conforme DIN EN 558														
L	(mm)	130	150	160	180	200	230	290	310	350	400	480	600	730

Dimensões		Vide página 14 para dimensões padrão dos flanges												
H1	(mm)	200	200	210	210	225	230	245	265	365	395	430	550	720
ØC	PN16 (mm)	125	125	125	125	150	150	175	175	225	300	400	520	520
	PN25 (mm)	125	125	125	125	150	150	175	175	300	300	400	520	520
	PN40 (mm)	125	125	125	125	150	150	175	225	300	300	400	520	520
Curso	(mm)	6	6	8	8	13	13	16	20	25	32	40	50	70
Coefficiente Kvs	(m³/h)	5,3	7,2	12	16	28,5	43	75	105	170	270	405	675	1090
Valor Zeta	--	2,9	4,9	4,3	6,5	5	5,4	5,1	5,9	5,5	5,3	4,9	5,6	5,2

Valor Zeta.....faixa de tolerância do coeficiente Kvs conforme VDI/VDE 2173

Pesos														
52. / 54. / 62. / 55. / 64. / 65.046	(kg)	4,3	4,8	6,3	7,3	10,3	12,6	19	25	33	53	71	187	272

Informação/restrrição de regras técnicas precisam ser observadas!

Manuais de operação e instalação podem ser baixados do site www.ari-armaturen.com

É disponível uma permissão de produção conforme TRB 801 n°45

O engenheiro projetista da planta ou sistema é o responsável pela seleção da válvula correta

Resistência e adequação devem ser verificadas (contate o fabricante para maiores informações, verifique a descrição geral do produto e lista de resistência)

Válvula de bloqueio, passagem reta com flanges e fole de selagem (Aço forjado)

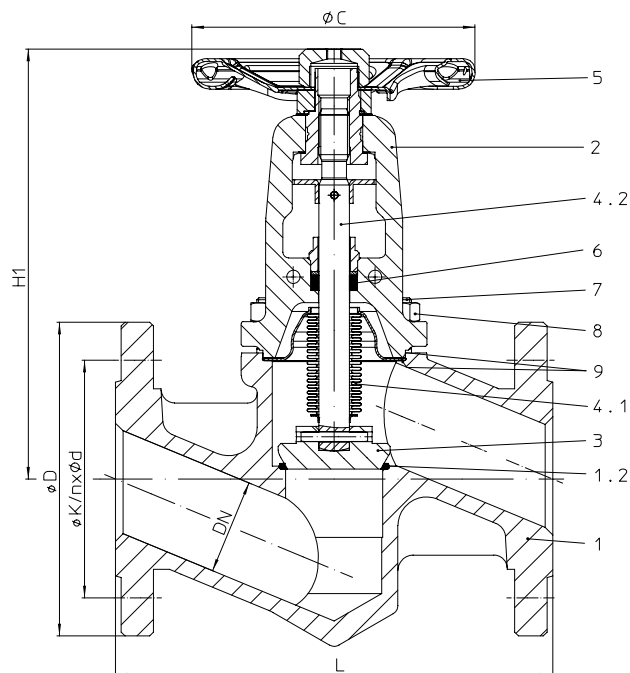

DN40-50

Figura-Nº.	Pressão nominal	Material	Diâmetro nominal
45.046	PN40	1.0460	DN15-50
	DN >50 refer to Fig. 35.046 (1.0619+N)		

Teste:	• EN ISO 15848-1 / TA - Luft TÜV-Test-No. TA 07 2016 C04
--------	--

Normas consideradas	• EN 13709 (1.0460)
---------------------	---------------------

Tipo de obturador	• Obturador padrão com assentamento marginal
-------------------	--

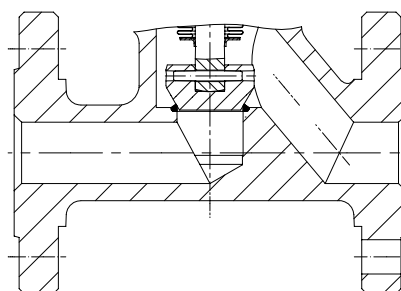

DN15-32

Componente			
Posição	Sp.p.*	Descrição	Fig. 45.046
1		Corpo	P250 GH, 1.0460
1.2		Sede	G19 9 NbSi, 1.4551
2		Castelo	GP240GH+N, 1.0619+N
3	x	Obturador	X20Cr13+QT, 1.4021+QT (Endurecido)
4		Conjunto da haste	
4.1	x	Fole de selagem	X6CrNiMoTi17 12 2, 1.4571
4.2		Haste	X20Cr13+QT, 1.4021+QT
5	x	Volante manual	Fe P01, 1.0330 (Proteção catódica)
6		Anel de gaxeta	Grafite puro
7		Prisioneiro	25CrMo4, 1.7218
8		Porca hexagonal	C35E, 1.1181
9	x	Junta	Grafite puro (CrNi laminado com grafite)
		↳ Peças de reposição	*Sobressalentes

DN	15	20	25	32	40	50
----	----	----	----	----	----	----

Dimensão face-a-face Série 1 conforme DIN EN 558							
L	(mm)	130	150	160	180	200	230

Dimensões		Vide página 14 para dimensões padrão dos flanges					
H1	(mm)	215	215	225	230	230	230
ØC (PN40)	(mm)	125	125	125	125	150	150
Curso	(mm)	6	6	8	8	13	13
Coefficiente Kvs	(m³/h)	3,6	6,3	10	13	24	36
Valor Zeta	--	6,2	6,4	6,2	9,9	7,1	7,7

Valor Zeta.....faixa de tolerância do coeficiente Kvs conforme VDI/VDE 2173

Pesos							
45.046	(kg)	3,8	4,8	5,5	7	10	12

Informação/restricção de regras técnicas precisam ser observadas!

 Manuais de operação e instalação podem ser baixados do site www.ari-armaturen.com

É disponível uma permissão de produção conforme TRB 801 n°45

O engenheiro projetista da planta ou sistema é o responsável pela seleção da válvula correta

Resistência e adequação devem ser verificadas (contate o fabricante para maiores informações, verifique a descrição geral do produto e lista de resistência)

Válvula de bloqueio, passagem reta para solda de topo com fole de selagem (Aço forjado)

Figura-Nº.	Pressão nominal	Material	Diâmetro nominal
45.040	PN40	1.0460	DN15-50
	DN >50 refer to Fig. 35.040 (1.0619+N)		

Extremidades para solda de topo conforme DIN EN 12627-4 (vide página 11)

Teste: • EN ISO 15848-1 / TA - Luft TÜV-Test-No. TA 07 2016 C04

Normas consideradas • EN 13709 (1.0460)

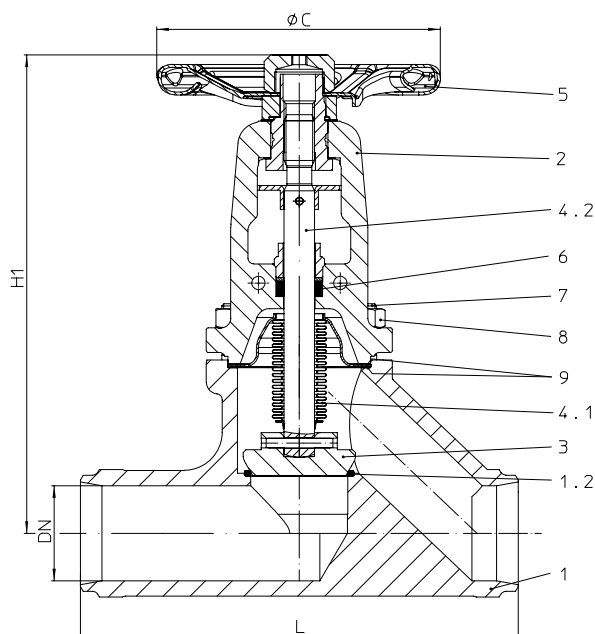
Tipo de obturador • Obturador padrão com assentamento marginal

Componente			
Posição	Sp.p.*	Descrição	Fig. 45.040
1		Corpo	P250 GH, 1.0460
1.2		Sede	G19 9 NbSi, 1.4551
2		Castelo	GP240GH+N, 1.0619+N
3	x	Obturador	X20Cr13+QT, 1.4021+QT (Endurecido)
4		Conjunto da haste	
4.1	x	Fole de selagem	X6CrNiMoTi17 12 2, 1.4571
4.2		Haste	X20Cr13+QT, 1.4021+QT
5	x	Volante manual	Fe P01, 1.0330 (Proteção cataforética)
6		Anel de gaxeta	Grafite puro
7		Prisioneiro	25CrMo4, 1.7218
8		Porca hexagonal	C35E, 1.1181
9	x	Junta	Grafite puro (CrNi laminado com grafite)
L Peças de reposição			*Sobressalentes

DN	15	20	25	32	40	50
----	----	----	----	----	----	----

Dimensão face-a-face Série 1 conforme DIN EN 12982							
L	(mm)	130	150	160	180	200	230

Dimensões		Vide página 11 para dimensões das extremidades para solda de topo conforme DIN EN 12627					
H1	(mm)	215	215	225	230	250	255
ØC (PN40)	(mm)	125	125	125	125	150	150
Curso	(mm)	6	6	8	8	13	13
Coefficiente Kvs	(m³/h)	3,6	3,6	10	13	21	32
Valor Zeta	--	6,2	6,4	6,2	9,9	9,3	9,7

Valor Zeta.....faixa de tolerância do coeficiente Kvs conforme VDI/VDE 2173

Pesos							
45.040	(kg)	2,6	2,8	3,8	4,2	5,8	8,2

Informação/restricção de regras técnicas precisam ser observadas!

Manuais de operação e instalação podem ser baixados do site www.ari-armaturen.com

É disponível uma permissão de produção conforme TRB 801 n°45

O engenheiro projetista da planta ou sistema é o responsável pela seleção da válvula correta

Resistência e adequação devem ser verificadas (contate o fabricante para maiores informações, verifique a descrição geral do produto e lista de resistência)

Válvula de bloqueio, passagem reta para solda de topo e fole de selagem (Aço fundido)

Figura-Nº.	Pressão nominal	Material	Diâmetro nominal
34.040	PN25	1.0619+N	DN200-300
35.040	PN40	1.0619+N	DN65-250

Extremidades para solda de topo conforme DIN EN 12627-4 (vide página 11)
 Alternativa: DN65-200 com extremidades em P235GH

Teste: • EN ISO 15848-1 / TA - Luft TÜV-Test-No. TA 07 2016 C04

Normas consideradas • EN 13709 (1.0619+N)

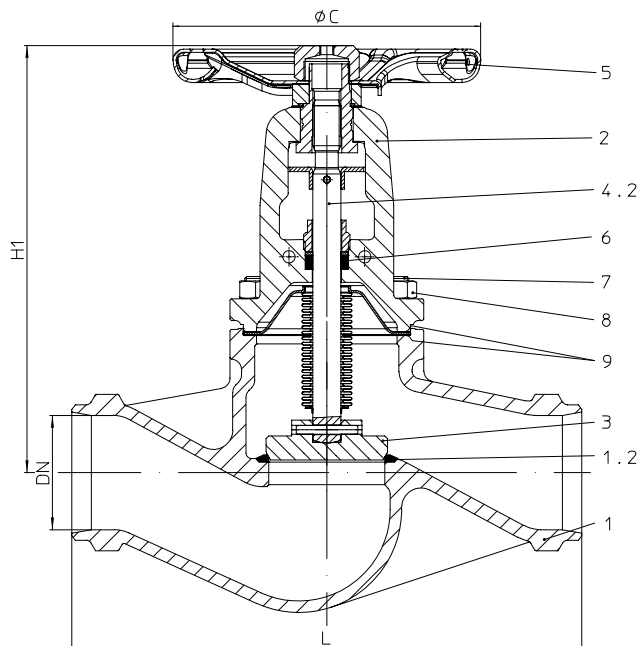
Tipo de obturador • Obturador padrão com assentamento marginal

Com altas pressões diferenciais é necessário o uso de um obturador balanceado (vide página 12)



Componente			
Posição	Sp.p.*	Descrição	Fig. 34.040 / 35.040
1		Corpo	GP240GH+N, 1.0619+N
1.2		Sede	G19 9 NbSi, 1.4551
2		Castelo	GP240GH+N, 1.0619+N
3	x	Obturador	≤DN200: X20Cr13+QT, 1.4021+QT (Endurecido) / ≥DN250: P265GH, 1.0425 / Stellite 21
4		Conjunto da haste	
4.1	x	Fole de selagem	X6CrNiMoTi17 12 2, 1.4571
4.2		Haste	X20Cr13+QT, 1.4021+QT
5	x	Volante manual	≤DN125: St (Proteção catafórica) / >DN125: EN-JL1040, EN-GJL-250 (Pintura epóxi)
6		Anel de gaxeta	Grafite puro
7		Prisioneiro	25CrMo4, 1.7218
8		Porca hexagonal	C35E, 1.1181
9	x	Junta	Grafite puro (CrNi laminado com grafite)
		L Peças de reposição	*Sobressalentes

DN	65	80	100	125	150	200	250	300
----	----	----	-----	-----	-----	-----	-----	-----

Dimensão face-a-face Série 1 conforme DIN EN 12982									
L	(mm)	290	310	350	400	480	600	730	850

Dimensões									
Vide página 11 para dimensões das extremidades para solda de topo conforme DIN EN 12627									
H1	(mm)	245	265	365	395	430	550	720	775
ØC	PN25	(mm)	--	--	--	--	520	520	520
	PN40	(mm)	175	225	300	300	400	520	--
Curso	(mm)	16	20	25	32	40	50	70	80
Coefficiente Kvs	(m³/h)	75	105	170	270	405	675	1090	1460
Valor Zeta	--	5,1	5,9	5,5	5,3	4,9	5,6	5,2	6,1
Valor Zeta.....faixa de tolerância do coeficiente Kvs conforme VDI/VDE 2173									

Pesos									
34.040	(kg)	--	--	--	--	--	160	242	370
35.040	(kg)	12	16,8	23,6	40	56	166	251	--

Informação/restrrição de regras técnicas precisam ser observadas!

Manuais de operação e instalação podem ser baixados do site www.ari-armaturen.com

É disponível uma permissão de produção conforme TRB 801 n°45

O engenheiro projetista da planta ou sistema é o responsável pela seleção da válvula correta

Resistência e adequação devem ser verificadas (contate o fabricante para maiores informações, verifique a descrição geral do produto e lista de resistência)

Válvula de bloqueio, passagem "Y" com flanges e fole de selagem (Aço inoxidável)



Figura-Nº.	Pressão nominal	Material	Diâmetro nominal
52.069	PN16	1.4408	DN15-200
62.069	PN16	1.4408 Body / 1.0619+N Cover	DN15-200
54.069	PN25	1.4408	DN200
64.069	PN25	1.4408 Body / 1.0619+N Cover	DN200
55.069	PN40	1.4408	DN15-150
65.069	PN40	1.4408 Body / 1.0619+N Cover	DN15-150

Teste: • EN ISO 15848-1 / TA - Luft TÜV-Test-No. TA 07 2016 C04

Normas consideradas • EN 13709 (1.0619+N, 1.4408)

Tipo de obturador • Obturador padrão com assentamento marginal

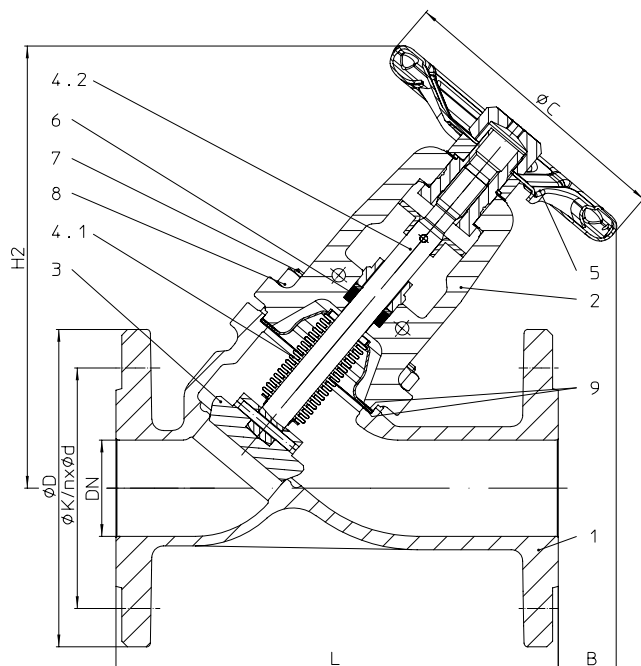
Com altas pressões diferenciais é necessário o uso de um obturador balanceado (vide página 12)

Componente				
Posição	Sp.p.*	Descrição	Fig. 52.069 / Fig. 54.069 / Fig. 55.069	Fig. 62.069 / Fig. 64.069 / Fig. 65.069
1		Corpo	GX5CrNiMo19-11-2, 1.4408	
2		Castelo	GX5CrNiMo19-11-2, 1.4408	GP240GH+N, 1.0619+N
3	x	Obturador	X6CrNiMoTi17 12 2, 1.4571	
4		Conjunto da haste		
4.1	x	Fole de selagem	X6CrNiMoTi17 12 2, 1.4571	
4.2		Haste	X6CrNiMoTi17 12 2, 1.4571	
5	x	Volante manual	≤DN125: St (Proteção catódica) / ≥DN150: EN-JL 1040, EN-GJL-250 (Pintura epóxi)	
6		Anel de gaxeta	Grafite puro	
7		Prisioneiro	A4-70	25CrMo4, 1.7218
8		Porca hexagonal	A4	C35E, 1.1181
9	x	Junta	Grafite puro (CrNi laminado com grafite)	
L		Peças de reposição	*Sobressalentes	

DN	15	20	25	32	40	50	65	80	100	125	150	200
----	----	----	----	----	----	----	----	----	-----	-----	-----	-----

Dimensão face-a-face Série 1 conforme DIN EN 558												
L	(mm)	130	150	160	180	200	230	290	310	350	400	600

Dimensões		Vide página 14 para dimensões padrão dos flanges											
H2	(mm)	195	195	205	205	235	235	265	295	380	415	480	615
ØC	PN16 (mm)	125	125	125	125	150	150	175	175	225	300	400	520
	PN25 (mm)	125	125	125	125	150	150	175	175	300	300	400	520
	PN40 (mm)	125	125	125	125	150	150	175	225	300	300	400	520
B	(mm)	95	70	70	55	65	35	15	50	120	100	90	140
Curso	(mm)	6	6	8	8	13	13	16	20	25	32	40	50
Coeficiente Kvs	(m³/h)	6,4	9,5	14,5	19,5	36	54	92	127	205	324	485	810
Valor Zeta	--	2	2,8	3	4,4	3,2	3,4	3,4	4,1	3,8	3,7	3,4	3,9

Valor Zeta....faixa de tolerância do coeficiente Kvs conforme VDI/VE 2173

Pesos													
52. / 54. / 62.069	(kg)	4	4,5	5,4	6,5	8,5	11,7	16	21,7	31,1	43,5	62	180
55. / 64. / 65.069	(kg)	4	4,5	5,4	6,5	8,5	11,7	16	21,7	31,1	43,5	62	186

Informação/restricção de regras técnicas precisam ser observadas!

 Manuais de operação e instalação podem ser baixados do site www.ari-armaturen.com

As válvulas ARI em EN-JL-1040 não são permitidas para operação de sistemas de acordo com a TRD110

É disponível uma permissão de produção conforme TRB 801 n°45 (Conforme a TRB 801 n° 45 o EN-JL-1040 não é permitido)

O engenheiro projetista da planta ou sistema é o responsável pela seleção da válvula correta

Resistência e adequação devem ser verificadas (contate o fabricante para maiores informações, verifique a descrição geral do produto e lista de resistência)

Válvula de bloqueio, passagem "Y" para solda de topo com fole (Aço fundido)

Figura-Nº.	Pressão nominal	Material	Diâmetro nominal
34.066	PN25	1.0619+N	DN200-300
35.066	PN40	1.0619+N	DN15-250

Extremidades para solda de topo conforme DIN EN 12627-4 (vide página 11)

Teste: • EN ISO 15848-1 / TA - Luft TÜV-Test-No. TA 07 2016 C04

Normas consideradas • EN 13709 (1.0619+N)

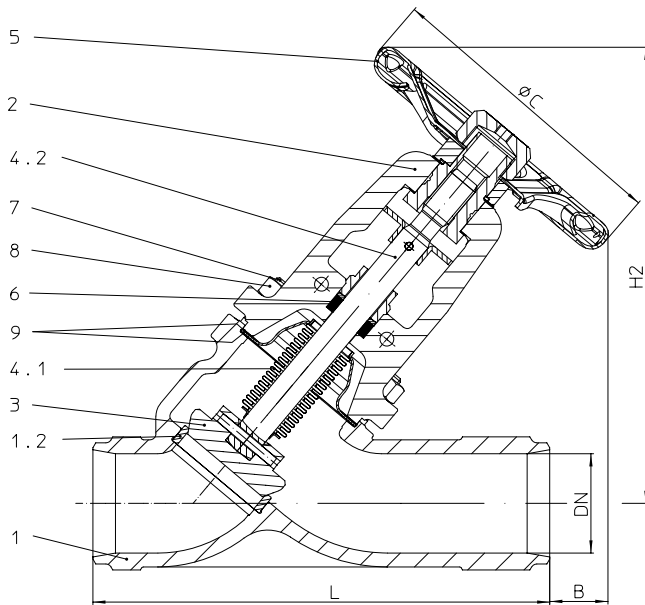
Tipo de obturador • Obturador padrão com assentamento marginal

Com altas pressões diferenciais é necessário o uso de um obturador balanceado (vide página 12)

Componente			
Posição	Sp.p.*	Descrição	Fig. 34./35.066
1		Corpo	GP240GH+N, 1.0619+N
1.2		Sede	≤DN80: X20Cr13+QT, 1.4021+QT / >DN80: G19 9 NbSi, 1.4551
2		Castelo	GP240GH+N, 1.0619+N
3	x	Obturador	≤DN200: X20Cr13+QT, 1.4021+QT (Endurecido) / ≥DN250: P265GH, 1.0425 / Stellite 21
4		Conjunto da haste	
4.1	x	Fole de selagem	X6CrNiMoTi17 12 2, 1.4571
4.2		Haste	X20Cr13+QT, 1.4021+QT
5	x	Volante manual	≤DN125: St (Proteção cataforética) / >DN125: EN-JL1040, EN-GJL-250 (Pintura epóxi)
6		Anel de gaxeta	Grafite puro
7		Prisioneiro	25CrMo4, 1.7218
8		Porca hexagonal	C35E, 1.1181
9	x	Junta	Grafite puro (CrNi laminado com grafite)
		L Peças de reposição	*Sobressalentes

DN	15	20	25	32	40	50	65	80	100	125	150	200	250	300
----	----	----	----	----	----	----	----	----	-----	-----	-----	-----	-----	-----

Dimensão face-a-face Série 1 conforme DIN EN 12982															
L	(mm)	130	150	160	180	200	230	290	310	350	400	480	600	730	850

Dimensões		Vide página 11 para dimensões das extremidades para solda de topo conforme DIN EN 12627													
H2	(mm)	195	195	205	205	235	235	265	295	380	415	480	615	740	795
B	(mm)	85	65	65	50	60	35	10	45	90	60	50	110	100	45
ØC	PN25	(mm)	--	--	--	--	--	--	--	--	--	--	520	520	520
	PN40	(mm)	125	125	125	125	150	150	175	225	300	300	400	520	520
Curso	(mm)	6	6	8	8	13	13	16	20	25	32	40	50	70	80
Coefficiente Kvs	(m³/h)	6,4	9,5	14,5	19,5	36	54	92	127	205	324	485	810	1310	1752
Valor Zeta	--	2	2,8	3	4,4	3,2	3,4	3,4	4,1	3,8	3,7	3,4	3,9	3,6	4,2
Valor Zeta.....faixa de tolerância do coeficiente Kvs conforme VDI/VDE 2173															

Pesos															
34.066	(kg)	--	--	--	--	--	--	--	--	--	--	--	138	230	317
35.066	(kg)	2,8	3	3,4	3,6	4,5	7,3	9	11,4	30	42	62	144	239	--

Informação/restrrição de regras técnicas precisam ser observadas!

Manuais de operação e instalação podem ser baixados do site www.ari-armaturen.com

É disponível uma permissão de produção conforme TRB 801 n°45

O engenheiro projetista da planta ou sistema é o responsável pela seleção da válvula correta

Resistência e adequação devem ser verificadas (contate o fabricante para maiores informações, verifique a descrição geral do produto e lista de resistência)

Válvula de bloqueio, passagem "Y" para solda de topo com fole (Aço fundido)

Figura-Nº.	Pressão nominal	Material	Diâmetro nominal
54.066	PN25	1.4581	DN200
55.066	PN40	1.4581	DN15-150

Extremidades para solda de topo conforme DIN EN 12627-4 (vide página 11)

Teste: • EN ISO 15848-1 / TA - Luft TÜV-Test-No. TA 07 2016 C04

Normas consideradas • EN 13709 (1.4581)

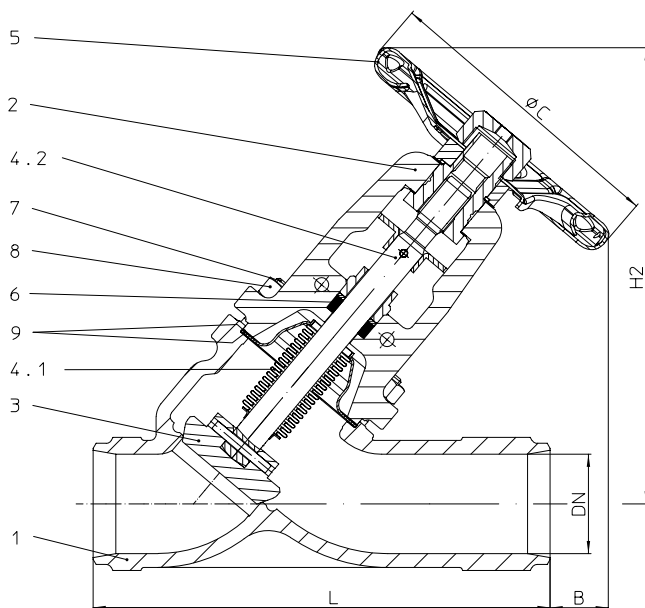
Tipo de obturador • Obturador padrão com assentamento marginal

Com altas pressões diferenciais é necessário o uso de um obturador balanceado (vide página 12)

Componente			
Posição	Sp.p.*	Descrição	Fig. 54./55.066
1		Corpo	GX5CrNiMoN19-11-2, 1.4581
2		Castelo	GX5CrNiMo19-11-2, 1.4408
3	x	Obturador	X6CrNiMoTi17 12 2, 1.4571
4		Conjunto da haste	
4.1	x	Fole de selagem	X6CrNiMoTi17 12 2, 1.4571
4.2		Haste	X6CrNiMoTi17 12 2, 1.4571
5	x	Volante manual	≤DN125: St (Proteção catafórica) / >DN125: EN-JL1040, EN-GJL-250 (Pintura epóxi)
6		Anel de gaxeta	Grafite puro
7		Prisioneiro	A2-70
8		Porca hexagonal	A2
9	x	Junta	Grafite puro (CrNi laminado com grafite)
L		Peças de reposição	*Sobressalentes

DN	15	20	25	32	40	50	65	80	100	125	150	200
----	----	----	----	----	----	----	----	----	-----	-----	-----	-----

Dimensão face-a-face Série 1 conforme DIN EN 12982													
L	(mm)	130	150	160	180	200	230	290	310	350	400	480	600

Dimensões		Vide página 11 para dimensões das extremidades para solda de topo conforme DIN EN 12627												
H2	(mm)	195	195	205	205	235	235	265	295	380	415	480	615	
B	(mm)	85	65	65	50	60	35	10	45	90	60	50	110	
ØC	PN25 (mm)	--	--	--	--	--	--	--	--	--	--	--	520	
	PN40 (mm)	125	125	125	125	150	150	175	225	300	300	400	520	
Curso	(mm)	6	6	8	8	13	13	16	20	25	32	40	50	
Coefficiente Kvs	(m³/h)	6,4	9,5	14,5	19,5	36	54	92	127	205	324	485	810	
Valor Zeta	--	2	2,8	3	4,4	3,2	3,4	3,4	4,1	3,8	3,7	3,4	3,9	

Valor Zeta....faixa de tolerância do coeficiente Kvs conforme VDI/VDE 2173

Pesos														
54.066	(kg)	--	--	--	--	--	--	--	--	--	--	--	157	
55.066	(kg)	3,2	3,6	4	4,8	6,8	8,5	10	13,8	32	45	66	157	

Informação/restricção de regras técnicas precisam ser observadas!

 Manuais de operação e instalação podem ser baixados do site www.ari-armaturen.com

É disponível uma permissão de produção conforme TRB 801 n°45

O engenheiro projetista da planta ou sistema é o responsável pela seleção da válvula correta

Resistência e adequação devem ser verificadas (contate o fabricante para maiores informações, verifique a descrição geral do produto e lista de resistência)

Válvula de bloqueio, passagem angular com flanges e fole de selagem (Ferro fundido cinzento, Ferro nodular, Aço fundido)

Figura-Nº.	Pressão nominal	Material	Diâmetro nominal
12.047	PN16	EN-JL1040	DN15-300
22.047	PN16	EN-JS1049	DN15-300
34.047	PN25	1.0619+N	DN200-300
35.047	PN40	1.0619+N	DN15-150

Teste: • EN ISO 15848-1 / TA - Luft TÜV-Test-No. TA 07 2016 C04

Normas consideradas • EN 13709 (1.0619+N)
• EN 13789 (EN-JL1040, EN-JS1049)

Tipo de obturador • Obturador padrão com assentamento marginal

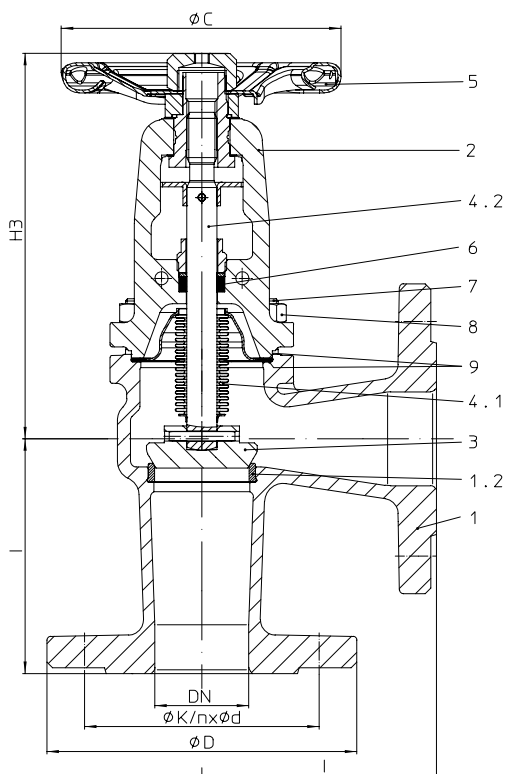
Com altas pressões diferenciais é necessário o uso de um obturador balanceado (vide página 12)

Componente					
Posição	Sp.p.*	Descrição	Fig. 12.047	Fig. 22.047	Fig. 34.047 / Fig. 35.047
1		Corpo	EN-JL1040, EN-GJL-250	EN-JS1049, EN-GJS-400-18U-LT	GP240GH+N, 1.0619+N
1.2		Sede	X20Cr13+QT, 1.4021+QT	X20Cr13+QT, 1.4021+QT	≤DN65: X20Cr13+QT, 1.4021+QT ≥DN80: G19 9 NbSi, 1.4551
2		Castelo	EN-JS1049, EN-GJS-400-18U-LT	EN-JS1049, EN-GJS-400-18U-LT	GP240GH+N, 1.0619+N
3	x	Obturador	≤DN200: X20Cr13+QT, 1.4021+QT (Endurecido) / >DN200: P265GH, 1.0425 / Stellite 21		
4		Conjunto da haste			
4.1	x	Fole de selagem	X6CrNiMoTi17 12 2, 1.4571		
4.2		Haste	X20Cr13+QT, 1.4021+QT		
5	x	Volante manual	≤DN125: St (Proteção catafórica) / ≥DN150: EN-JL1040, EN-GJL-250 (Pintura epóxi)		
6		Anel de gaxeta	Grafite puro		
7		Porca hexagonal	5.6	--	
7		Prisioneiro	--	25CrMo4, 1.7218	
8		Porca hexagonal	--	C35E, 1.1181	
9	x	Junta	Grafite puro (CrNi laminado com grafite)		
L		Peças de reposição	*Sobressalentes		

DN	15	20	25	32	40	50	65	80	100	125	150	200	250	300
----	----	----	----	----	----	----	----	----	-----	-----	-----	-----	-----	-----

Dimensão face-a-face Série 8 conforme DIN EN 558															
I	(mm)	90	95	100	105	115	125	145	155	175	200	225	275	325	375

Dimensões		Vide página 14 para dimensões padrão dos flanges														
ØC	PN16	(mm)	190	190	195	195	210	210	220	235	325	345	370	485	615	665
	PN25	(mm)	125	125	125	125	150	150	175	175	225	300	400	520	520	520
	PN40	(mm)	125	125	125	125	150	150	175	175	300	300	400	520	520	520
		(mm)	125	125	125	125	150	150	175	225	300	300	400	520	--	--
Curso	(mm)	6	6	8	8	13	13	16	20	25	32	40	50	70	80	
Coefficiente Kvs	(m³/h)	6	9	14	19	35	53	94	143	245	390	590	845	1360	1825	
Valor Zeta	--	2,2	3,2	3,2	4,6	3,3	3,6	3,2	3,2	2,7	2,6	2,3	3,6	3,4	3,9	

Valor Zeta.....faixa de tolerância do coeficiente Kvs conforme VDI/VDE 2173

Pesos															
12. / 22.047	(kg)	3,7	4,4	5,1	6,5	8,3	11,2	14,6	19,4	29,4	44	58	145	221	298
34.047	(kg)	--	--	--	--	--	--	--	--	--	--	--	155	273	309
35.047	(kg)	4,6	6,4	6,7	7,5	10,1	12,7	17,5	22	34	49	60	--	--	--

Informação/restrição de regras técnicas precisam ser observadas!

Manuais de operação e instalação podem ser baixados do site www.ari-armaturen.com

As válvulas ARI em EN-JL-1040 não são permitidas para operação de sistemas de acordo com a TRD110

É disponível uma permissão de produção conforme TRB 801 n°45 (Conforme a TRB 801 n° 45 o EN-JL-1040 não é permitido)

O engenheiro projetista da planta ou sistema é o responsável pela seleção da válvula correta

Resistência e adequação devem ser verificadas (contate o fabricante para maiores informações, verifique a descrição geral do produto e lista de resistência)

L = dimensão face-a-face

Forma da extremidade conforme DIN EN ISO 5817

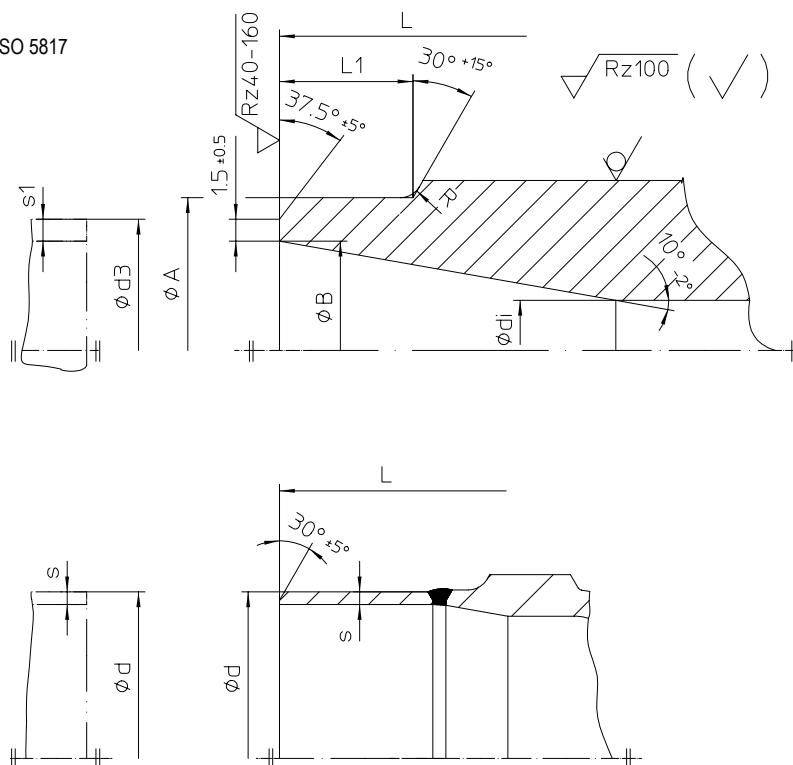

DN	15	20	25	32	40	50	65	80	100	125	150	200	250	300	350	400
----	----	----	----	----	----	----	----	----	-----	-----	-----	-----	-----	-----	-----	-----

Extremidades para solda de topo conforme DIN EN 12627

	(mm)	130	150	160	180	200	230	290	310	350	400	480	600	730	850	980	1100
L	(mm)	130	150	160	180	200	230	290	310	350	400	480	600	730	850	980	1100
ØA	(mm)	22	28	35	44	50	62	77	91	117	144	172	223	278	329	362	413
ØB	(mm)	17,3	22,3	28,5	37,2	43,1	53,9	68,9	80,9	104,3	130,7	157,1	204,9	257,	307,9	338,	384,4
Ødi	(mm)	15	20	25	32	40	50	65	80	100	125	150	200	250	300	330	375
R	(mm)	3	3	3	3	3	3	3	3	3	3	3	5	5	5	5	5
L1 (similar)	(mm)	10	10	10	10	10	10	10	12	14	18	20	20	25	33	45	45
Ød3	(mm)	21,3	26,9	33,7	42,4	48,3	60,3	76,1	88,9	114,3	139,7	168,3	219,1	273	323,9	355,6	406,4
s1	(mm)	2	2,3	2,6	2,6	2,6	3,2	3,6	4	5	4,5	5,6	7,1	8	8	8,8	11

Dimensão face-a-face Série 1 conforme DIN EN 12982

Extremidades para solda de topo conforme DIN EN 12627 Figura 4

Junção soldada conforme DIN EN 29692 código n° 1.3.3

Os materiais usados para válvulas ARI com pontas para solda de topo são: GP240GH+N, 1.0619+N Conforme DIN EN 10213-2,

P250GH, 1.0460 Conforme DIN EN 10222-2,

GX5CrNiMoN19-11-2, 1.4581 Conforme DIN EN 10213-4.

DN	15	20	25	32	40	50	65	80	100	125	150	200	250	300	350	400
----	----	----	----	----	----	----	----	----	-----	-----	-----	-----	-----	-----	-----	-----

Extremidades do P235GH (conexão da tubulação ≈ flanges de pescoço)

	(mm)	--	--	--	--	--	--	76,1	88,9	114,3	139,7	168,3	219,1	--	--	--	--
Ød	(mm)	--	--	--	--	--	--	76,1	88,9	114,3	139,7	168,3	219,1	--	--	--	--
Øs	(mm)	--	--	--	--	--	--	2,9	3,2	3,6	4	4,5	6,3	--	--	--	--

Material usado para válvulas ARI com pontas para solda de topo (DN65-200): P235GH conforme DIN EN 10216-2

Em nossa experiência recomendamos o uso de processos de solda elétrica para conexão de válvulas ou filtros com tubos ou entre si.

Devem ser usados eletrodos com material de enchimento apropriado.

Soldas a gás devem ser evitadas

Pelas diferenças entre a composição dos materiais e espessura de parede do purgador e da tubulação, soldas a gás são mais suscetíveis de produzirem falhas do que solda elétrica (poderão aparecer trincas de resfriamento e estrutura com grãos maiores)

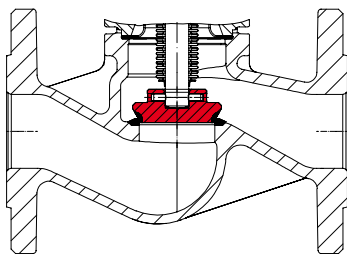
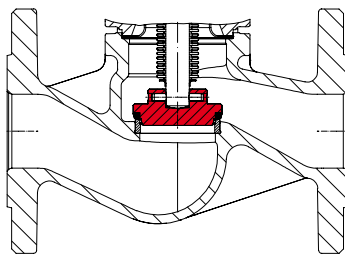
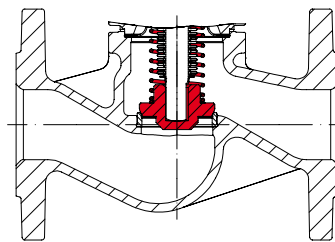
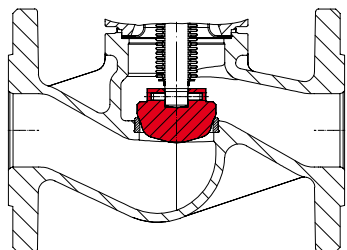
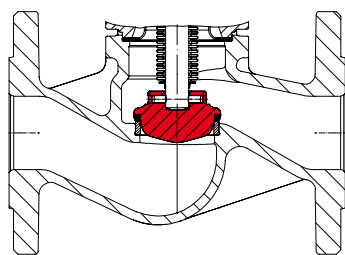
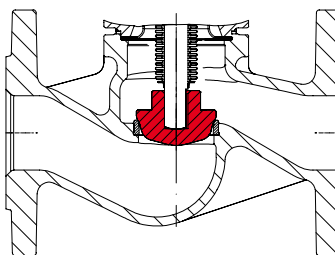
 Obturador de bloqueio com assentamento marginal, obturador e sede com stellite ¹⁾

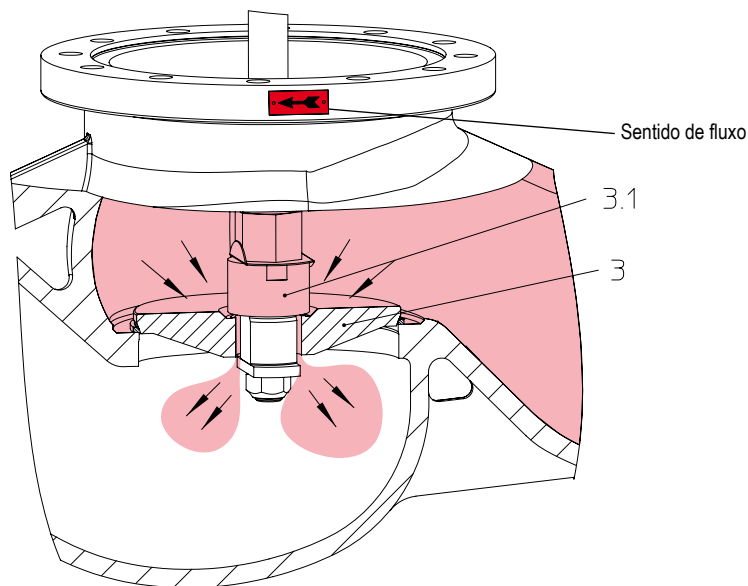
 Obturador com inserto macio (PTFE + 25% carbono) ¹⁾
 Máxima temperatura de operação 200°C

 Obturador de bloqueio/retensão com mola de reassentamento
 (Pressão de ajuste – vide anexo – Diagrama de fluxo)

 Obturador de regulagem com assentamento marginal¹⁾

 Obturador de regulagem com inserto macio (PTFE + 25% carbono) ¹⁾
 Máxima temperatura de operação 200°C

 Obturador de bloqueio/retensão com assentamento marginal ¹⁾
 (Pressão de ajuste – vide anexo – Diagrama de fluxo)

¹⁾ Para máximo ΔP na função de regulagem, vide anexo: Diagrama de fluxo

 Obturador de balanceamento
 (padrão em DN15-300 com assentamento marginal, DN≥350 com disco plano)

Válvulas com obturadores de balanceamento requerem que a instalação seja feita com fluxo por sobre o obturador (3) conforme sentido de fluxo indicado pela seta no corpo.

Quando a válvula está fechada, a rotação em sentido anti-horário do volante levanta o obturador piloto (3.1) do obturador principal (3)

Isso permite que o fluido passe pelo piloto e equalize a pressão no lado de baixo do obturador (3). Após as pressões terem sido equalizadas dentro dos valores indicados na tabela, a válvula poderá ser aberta com força de atuação manual normal.

Obturadores de balanceamento somente são efetivos em sistemas fechados.

As pressões do fluido em qualquer dos lados do obturador não conseguem ser equalizadas se o fluido estiver sendo descarregado para a atmosfera.

Uma linha de bypass ou outro tipo de arranjo é necessário se for requerido muito tempo para equalização da pressão devido ao volume do sistema de tubulação.

Válvulas de bloqueio ARI com pressões diferenciais excedendo as pressões da tabela, devem ser dotadas de obturadores de balanceamento

DN	125	150	200	250	300	350	400	500
Pressão manométrico (ΔP) (bar)	25	21	14	9	6	4,5	3,5	1,5

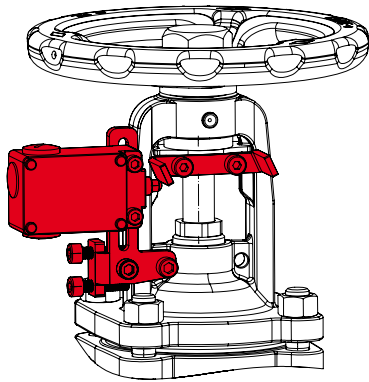

Chaves fim-de-curso

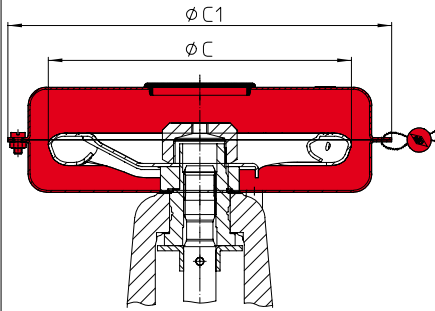

Tampa de volante conforme DIN EN 12828
(tampa resistente à violação)

Tamanho	DN (mm)	ØC (mm)	ØC1 (mm)
I	15-50	125	170
II	65-80	150	190
III	100-150	225	330

Volante manual – Ø a partir de DN65 reduzido!

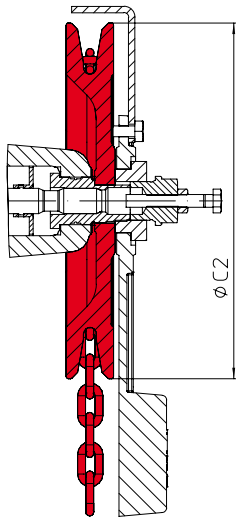

Volante acionado por corrente

DN (mm)	ØC2 (mm)	Peso (kg)
15-32	180	2,5
40-80	220	7
100-150	260	8,9
200-400	300	11

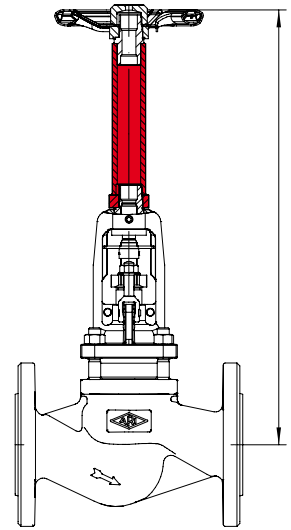

Extensão da haste (favor especificar altura em seu pedido)

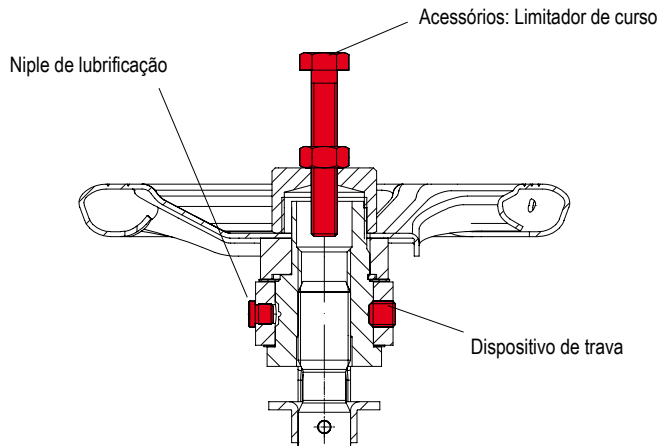

Niple de lubrificação / Dispositivo de trava / Limitador de curso

Limitador de curso
(acessórios não inclusos!)

DN (mm)	Parafuso cabeça hexagonal (mm x mm)
15-80	M8 x 55
100	M12 x 70
125-150	M12 x 80
200	M12 x 100
250-300	M12 x 120
350-400	M16 x 160

DN	15	20	25	32	40	50	65	80	100	125	150	200	250	300	350	400	500		
Dimensões padrão de flanges																			
Furação dos flanges / tolerâncias de espessura conforme DIN 2533/2544/2545																			
PN6	ØD	(mm)	80	90	100	120	130	140	160	190	210	240	265	320	--	--	--	--	
	ØK	(mm)	55	65	75	90	100	110	130	150	170	200	225	280	--	--	--	--	
	n x Ød	(mm)	4x11	4x11	4x11	4x14	4x14	4x14	4x14	4x18	4x18	8x18	8x18	8x18	--	--	--	--	
PN16	ØD	(mm)	95	105	115	140	150	165	185	200	220	250	285	340	405	460	520	580	715
	ØK	(mm)	65	75	85	100	110	125	145	160	180	210	240	295	355	410	470	525	650
	n x Ød	(mm)	4x14	4x14	4x14	4x18	4x18	4x18	4x18 ¹⁾	8x18	8x18	8x18	8x22	12x22	12x26	12x26	16x26	16x30	20x33
PN25	ØD	(mm)	95	105	115	140	150	165	185	200	235	270	300	360	425	485	555	620	730
	ØK	(mm)	65	75	85	100	110	125	145	160	190	220	250	310	370	430	490	550	660
	n x Ød	(mm)	4x14	4x14	4x14	4x18	4x18	4x18	8x18	8x18	8x22	8x26	8x26	12x26	12x30	16x30	16x33	16x36	20x36
PN40	ØD	(mm)	95	105	115	140	150	165	185	200	235	270	300	375	450	515	580	660	755
	ØK	(mm)	65	75	85	100	110	125	145	160	190	220	250	320	385	450	510	585	670
	n x Ød	(mm)	4x14	4x14	4x14	4x18	4x18	4x18	8x18	8x18	8x22	8x26	8x26	12x30	12x33	16x33	16x36	16x39	20x42

¹⁾ também possível com 8 furos de acordo com DIN EN 1092-1/-2

Classes de pressão e temperatura	Valores intermediários para as máximas pressões operacionais permitidas podem ser determinadas por interpolação linear dos valores de pressão e temperatura indicados na tabela
---	---

Conforme DIN EN 1092-2			-60°C a <-10°C ¹⁾	-10°C a 120°C	150°C	200°C	250°C	300°C	350°C	400°C	450°C
EN-JL1040	16	(bar)	--	16	14,4	12,8	11,2	9,6	--	--	--
EN-JS1049	16	(bar)	on request	16	15,5	14,7	13,9	12,8	11,2	--	--
EN-JS1049	25	(bar)	on request	25	24,3	23	21,8	20	17,5	--	--
EN-JS1049	40	(bar)	on request	40	38,8	36,8	34,8	32	28	--	--

Conforme manufacturers standard			-60°C a <-10°C ¹⁾	-10°C a 120°C	150°C	200°C	250°C	300°C	350°C	400°C	450°C
1.0619+N	25	(bar)	18,7	25	23,9	22	20	17,2	16	14,8	8,2
1.0619+N	40	(bar)	30	40	38,1	35	32	28	25,7	23,8	13,1
1.0460	25	(bar)	18,7	25	23,9	22	20	17,2	16	14,8	10
1.0460	40	(bar)	30	40	38,1	35	32	28	25,7	23,8	16

Conforme DIN EN 1092-1			-60°C a <-10°C ¹⁾	-10°C a 100°C	150°C	200°C	250°C	300°C	350°C	400°C	450°C
1.4408	16	(bar)	16	16	14,5	13,4	12,7	11,8	11,4	10,9	--
1.4408	25	(bar)	25	25	22,7	21	19,8	18,5	17,8	17,1	--
1.4408	40	(bar)	40	40	36,3	33,7	31,8	29,7	28,5	27,4	--
1.4581	16	(bar)	8	16	15,6	14,9	14,1	13,3	12,8	12,4	--
1.4581	25	(bar)	12,5	25	24,5	23,3	22,1	20,8	20,1	19,5	--
1.4581	40	(bar)	20	40	39,2	37,3	35,4	33,3	32,1	31,2	--

¹⁾ Prisoneiros e porcas em A4-70 (para temperaturas abaixo de -10°C)

Favor indicar ao pedir:

- Figura n°
- Pressão nominal
- Diâmetro nominal
- Construção especial / acessórios

Exemplo:

Figura 35046, pressão nominal PN40, diâmetro nominal DN100.



Technology for the Future.
GERMAN QUALITY VALVES

ARI-Armaturen Albert Richter GmbH & Co. KG, D-33750 Schloß Holte-Stukenbrock,
Tel. +49 52 07 / 994-0, Telefax +49 52 07 / 994-158 or 159 Internet: <http://www.ari-armaturen.com> E-mail: info.vertrieb@ari-armaturen.com